



### Ausstattung

- Pneumatisch gefedert mit automatischer Gewichtseinstellung zum Anschluss an die Fahrzeug-Druckluftanlage
- Höheneinstellung mit Memoryfunktion
- Rückenlehneinstellung
- Neigungseinstellung
- Horizontaleinstellung
- Einstellbarer Vertikalschwingungsdämpfer
- Sitzkissentiefeinstellung
- Integriertes Pneumatiksystem (IPS) zur Anpassung der Rückenlehnenkontur
- Schnellabsenkung

### Equipment

- Pneumatic suspension with automatic weight adjustment at the end to the vehicle compressed air system
- Height adjustment with memory
- Backrest adjustment
- Tilt adjustment
- Horizontal adjustment
- Adjustable vertical shock-absorber
- Seat cushion adjustment
- Integrated Pneumatic System (IPS) to ensure that the backrest fits the body's contour
- Quick release

### Mehrausstattung

- Armlehnen in Standard- oder Komfort-Version
- Dreheinrichtung
- Einbaukonsolen für verschiedene Fahrzeuge
- Sitzheizung
- 2- oder 3-Punkt-Gurtsystem

### Options

- Armrests in standard or comfort version
- Turntable
- Installation console for different vehicles
- Seat heating
- 2- or 3-point belt system

Mit entsprechender Konsole einbaufertig für diverse aktuelle Fahrzeug-Typen (bitte bei Bestellung angeben).  
Pre-finished for different types of vehicles (please specify with order).

Technische Änderungen vorbehalten.  
Stand 08/2010  
Subject to technical modifications.  
Updated 08/2010

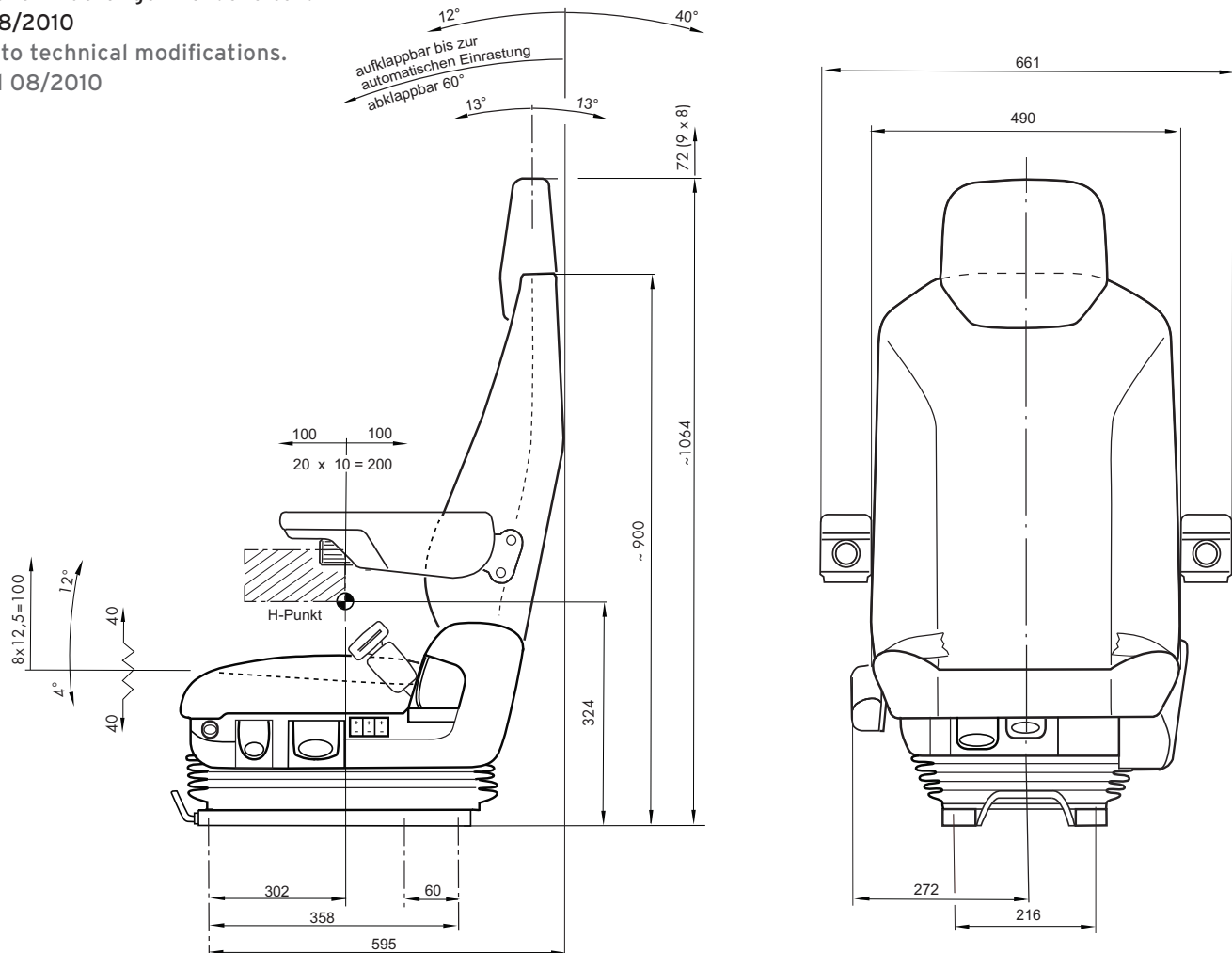

\* ohne Dreheinrichtung und ohne Einbaukonsolen (ca. Maßangaben)  
\* without swivel and without fitting console (approximate dimensions)

ISRINGHAUSEN AB  
Magasinsgatan 2  
S-434 37 Kungsbacka  
SWEDEN  
Fon +46 (0) 300 35730, Fax +46 (0) 300 10118  
order.kba@isri.de, www.isri.com





# Sitze für Busse Seats for buses



## ISRI® 6860/880 NTS ISRI® 6860/870 NTS

Pneumatisch gefederter Fahrersitz  
Pneumatic-suspension driver's seat

Der Sitz ist der Star.  
The seat is the star.



Neigungseinstellung  
Tilt adjustment

Sitzkissen-  
tiefeneinstellung  
Seat cushion  
adjustment

Horizontaleinstellung  
Horizontal adjustment

Rückenlehnen-  
einstellung  
Backrest adjustment

Integriertes Pneu-  
matiksystem (IPS)  
Integrated Pneumatic  
System (IPS)

Höheneinstellung  
mit Memoryfunktion  
Height adjustment  
with memory

Einstellbarer Vertikal-  
schwingungsdämpfer  
Adjustable vertical  
shock absorber

Schnellabsenkung  
Quick release



Seating – on a higher level.

